

Etiquetadora de bandejas alimentarias

Etiquetado envolvente

Sistema de etiquetado desarrollado por ALTECH para la aplicación de etiquetas en bandejas de plástico realizado para una empresa especializada en la elaboración de productos alimentarios frescos.

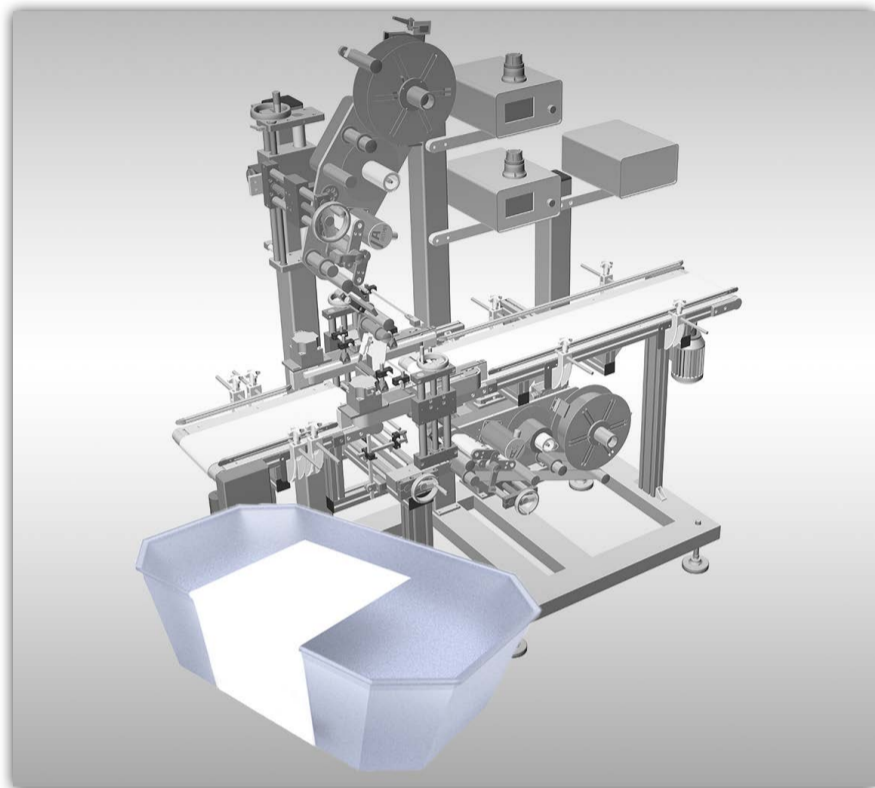

MAQUINA: ALbelt + ALritma

ETIQUETADO: en forma de C

VELOCIDAD: 70 productos/min.

El sistema consiste en aplicar una etiqueta a forma de C que envuelva el lado superior e inferior, opción utilizada en el envasado de ensaladas frescas, donde la etiqueta tiene también la función de precinto. Equipado también con cabezal inferior, puede aplicar dos etiquetas, una por encima y otra por debajo. El rendimiento de este sistema llega a 70 productos por minuto.

Configuración ALbelt:

- ALbelt a doble sección equipado con fajas sincronizadas para sostener el producto lateralmente durante la fase de etiquetado.
- Un cabezal ALritma presenta la etiqueta de frente al producto y procede a la aplicación.
- Por último, se prevé la función “flag” (disponible en el panel de control de la ALritma) que permite el suministro de etiquetas en dos tiempos, a fin de optimizar el pre-suministro de la parte frontal de la etiqueta aprovechando el espacio entre los dos productos.

